

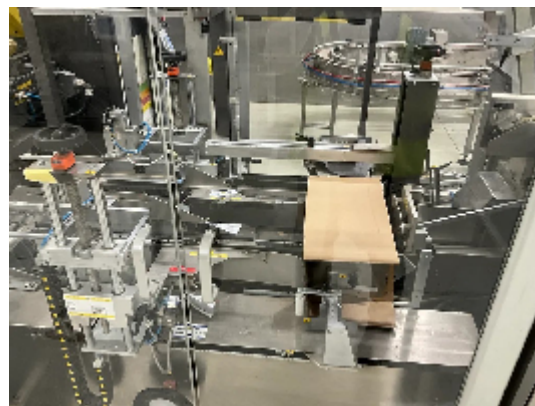

Astuciatrici/Incartonatrici IMA CP18+ FP (pallettizzatrice)

Immagini

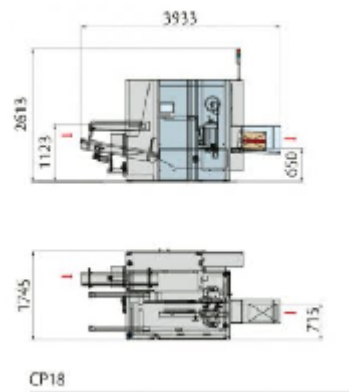

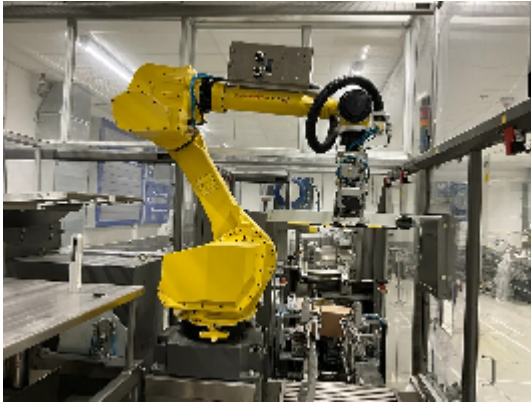
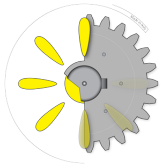

CP18 WORKFLOW

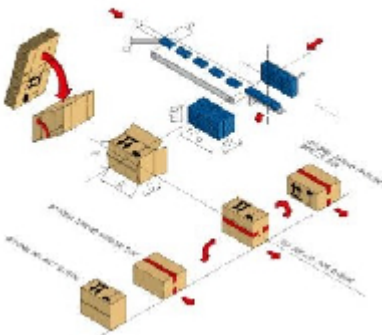

Dettagli prodotto

Categoria:	Astuciatrici/Incartonatrici
Macchina:	CP18+ FP (pallettizzatrice)
Codice macchina:	23-1220

**Costruttore:** IMA**Anno di costruzione:** n/a

Descrizione

Incartonatrice e pallettizzatrice IMA-UCINA Tipo CP18+ FP: incartonatrice estremamente compatta con opzione di pallettizzazone. Ideale per il confezionamento di prodotti come quelli farmaceutici, la macchina è adatta a diverse esigenze produttive. Dotata di un magazzino orizzontale per facilitare il caricamento, la macchina mantiene la cassa in posizione eretta durante l'inserimento del prodotto grazie alle ventose montate sui bracci di prelievo e di apertura forzata. Tutte le parti della macchina sono raggiungibili dal lato dell'operatore, senza dover camminare sul lato opposto per raggiungere l'unità di impilamento dei cartoni. La macchina può essere dotata dei seguenti gruppi e funzioni opzionali: dispositivi di ribaltamento degli astucci, di tracciamento del prodotto e di rilevamento con telecamera, etichettatrici e marcatori integrati e può anche essere completamente servoassistita.

1. Magazzino orizzontale per facilitare il caricamento.
2. Tutti i lembi della cassa sono chiusi e verificati.
3. Cassa completamente chiusa prima del trasporto e della nastratura.
4. Tramoggia mobile per seguire la collisione dei cartoni all'interno dell'astuccio.
5. Adatto a scopi di tracciabilità e rintracciabilità.
6. Ulteriori gruppi opzionali come lo spintore sollevabile per una visibilità totale dello strato di cartoni, il modulo di etichettatura e il sistema di scarto.
7. Possibilità di integrazione con tutti i pallettizzatori Flex.

Dimensioni della cassa

A B C

Min. 220 120 120

Max. 600 400 350

Produzione di casse 8 casse/min.

Produzione pallettizzatore fino a 10 cicli/min.